

## Hinweis

### auf den Gefahrenbereich beim Rübenverladen

Auch an der Lademaus gibt es Bauteile wie die Zwickwalzenaufnahme und -reinigung, die ebenfalls aufgrund ihrer Funktion nicht vollständig durch konstruktive Maßnahmen gesichert werden können.

**Zur Sicherheit aller beteiligten Personen wurde um die Lademaus ein Gefahrenbereich definiert, in dem sich bei der Zuckerrübenverladung keine Person befinden darf.**

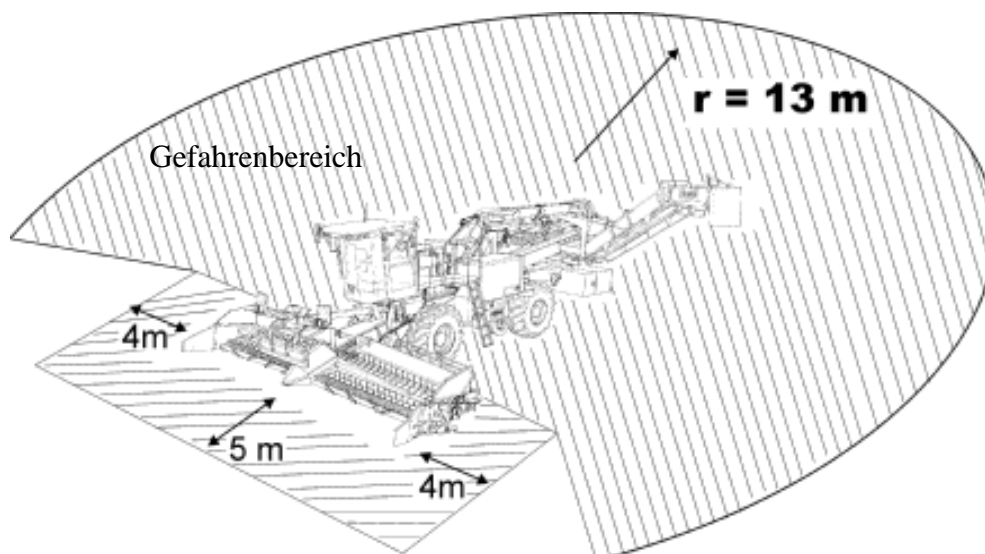

Für Personen, die sich im Gefahrenbereich aufhalten, besteht akute Lebensgefahr.

Der Fahrer ist verpflichtet, die Maschine stillzusetzen, sobald Personen den Gefahrenbereich betreten.

Will sich der Landwirt der Lademaus während des Betriebes nähern, muss er dem Maus-Fahrer seine Absicht durch abgesprochene Handzeichen deutlich verständlich machen. Sind die Arbeitsaggregate der Maschine abgestellt, darf er den Gefahrenbereich betreten. Ebenso erfolgt die Restrübenaufnahme nur bei abgestellten Arbeitsaggregaten!

Bitte beachten Sie auch in Ihrem eigenen Interesse diese wichtigen Sicherheitsinformationen! Sie dienen dazu, Personenschäden zu vermeiden!